

FICHA TÉCNICA



[ver el video](#)

TUNNEL 50 TWIN

TÚNEL DE TERMORRETRACCIÓN BICÁMARA - BOCA DEL TÚNEL 450X210 MM



DESCRIPCIÓN

La TUNNEL 50 TWIN ha sido concebida para satisfacer las necesidades de empaquetado, a altas velocidades, de productos de pequeñas dimensiones que exigen envases seguros y óptimos desde el punto de vista estético. La doble cámara de calentamiento con regulación separada, el aislamiento térmico excepcional, la elevada velocidad de paso y retracción, hacen que este túnel sea la máquina ideal para resolver cualquier situación de empaquetado que se presente con extrema eficacia.

minipack®-torre S.p.A.-Italia

Sede legale -Via Provinciale, 54 -24044 DALMINE (BG) Italy

P.IVA -C.F.: 01633550163 -Capitale sociale 619.200,00 i.v. -Reg. Imprese di Bergamo 01633550163 -REA n. 224151

Verpacken –Colombia

Bogotá Calle 80 Km 1.5, Parque Agroindustrial De Occidente Bodega 2 Local 1215

Teléfono: +57 1 8643461-8643489- +57 1 3106787528- 3178935960

www.Verpacken.com.co

CARACTERÍSTICAS TÉCNICAS

Alimentación eléctrica	200V 50/60Hz 3Ph 208V 60Hz 3Ph 220V 50/60Hz 3Ph 400V 50/60Hz 3Ph
Potencia MÁX instalada	14,0 kW (200V) 15,0 kW (208V) 14,0 kW(220V) 14,5 kW (400V)
Corriente máxima	38 A (200V) 43 A (208V) 34 A (220V) 21 A (400V)
Dimensiones MÁX producto	400x190 mm xL. (La longitud máxima depende de la forma, la velocidad de la cinta transportadora, el tipo de película, etc.)
Dimensiones máquina	2130x800x1460 mm
Peso máquina (Neto/Bruto)	260/318 kg
Dimensiones entrada tunnel	450x210 mm

minipack®-torre no puede considerarse responsable por errores de escritura o impresión del presente catálogo. Además, se reserva el derecho de aportar modificaciones a las características indicadas sin obligación de comunicación previa. Todas las marcas son propiedad de sus respectivos propietarios y quedan reconocidos con el presente documento.

minipack®-torre S.p.A.-Italia

Sede legale -Via Provinciale, 54 -24044 DALMINE (BG) Italy

P.IVA -C.F.: 01633550163 -Capitale sociale 619.200,00 i.v. -Reg. Imprese di Bergamo 01633550163 -REA n. 224151

Verpacken –Colombia

Bogotá Calle 80 Km 1.5, Parque Agroindustrial De Occidente Bodega 2 Local 1215

Teléfono: +57 1 8643461-8643489- +57 1 3106787528- 3178935960

www.Verpacken.com.co

DIBUJO TÉCNICO

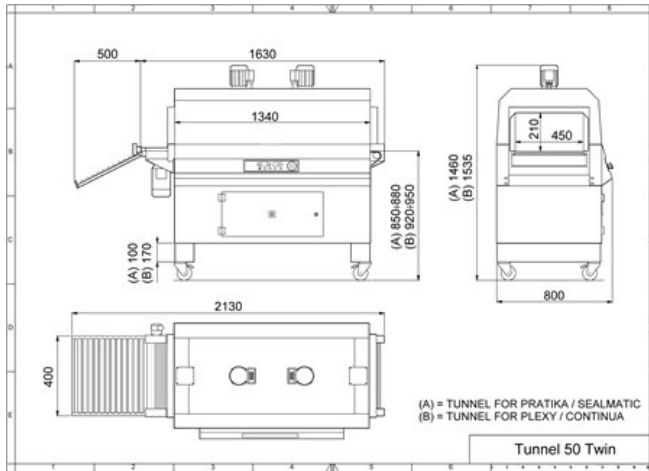

minipack®-torre S.p.A.-Italia

Sede legale -Via Provinciale, 54 -24044 DALMINE (BG) Italy

P.IVA -C.F.: 01633550163 -Capitale sociale 619.200,00 i.v. -Reg. Imprese di Bergamo 01633550163 -REA n. 224151

Verpacken –Colombia

Bogotá Calle 80 Km 1.5, Parque Agroindustrial De Occidente Bodega 2 Local 1215

Teléfono: +57 1 8643461-8643489- +57 1 3106787528- 3178935960

www.Verpacken.com.co